

1 Vérifiez que vous avez toutes les pièces. Sinon, appelez-nous au 503-595-2665.

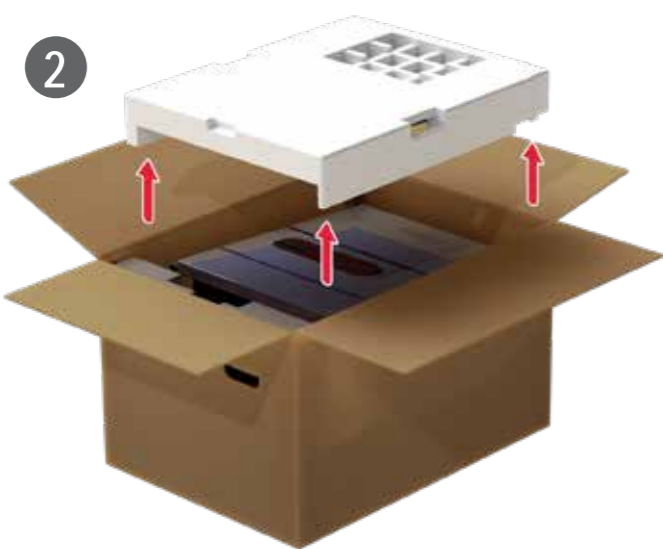

2 Retirez le grand plateau d'emballage et mettez de côté.

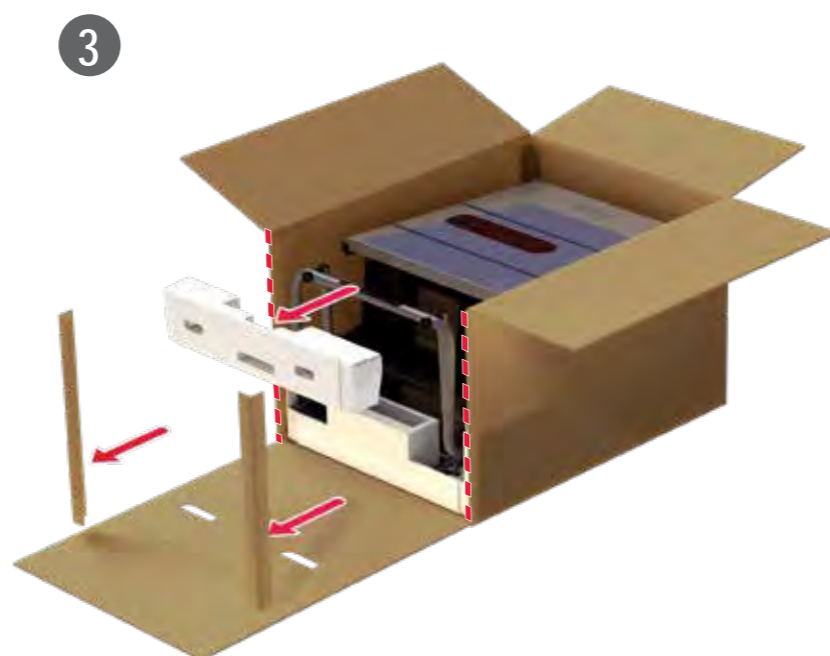

3 Coupez les deux bords verticaux de la boîte à l'extrémité près des roues et rabattez vers le bas. Retirez le petit plateau d'emballage en le faisant glisser hors du chariot et le mettre de côté.



4 Soulevez et placez la scie de façon à ce qu'elle surplombe le plateau d'emballage inférieur d'environ 6 pouces. Cela permet de fixer les roues au châssis.

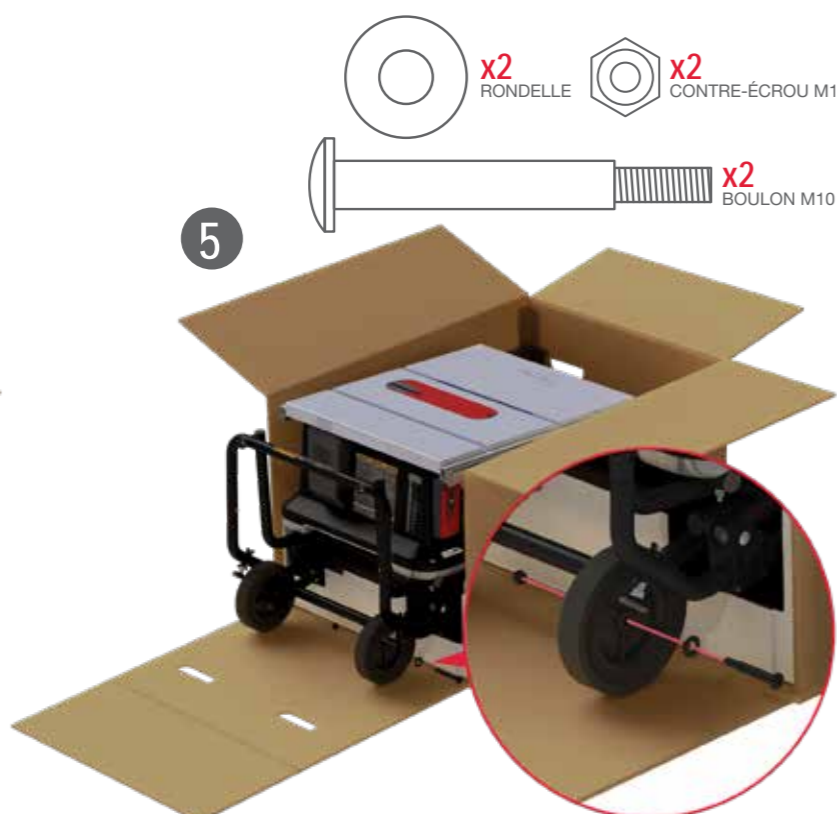

5 Montez les roues sur le chariot avec les boulons, rondelles et écrous fournis.

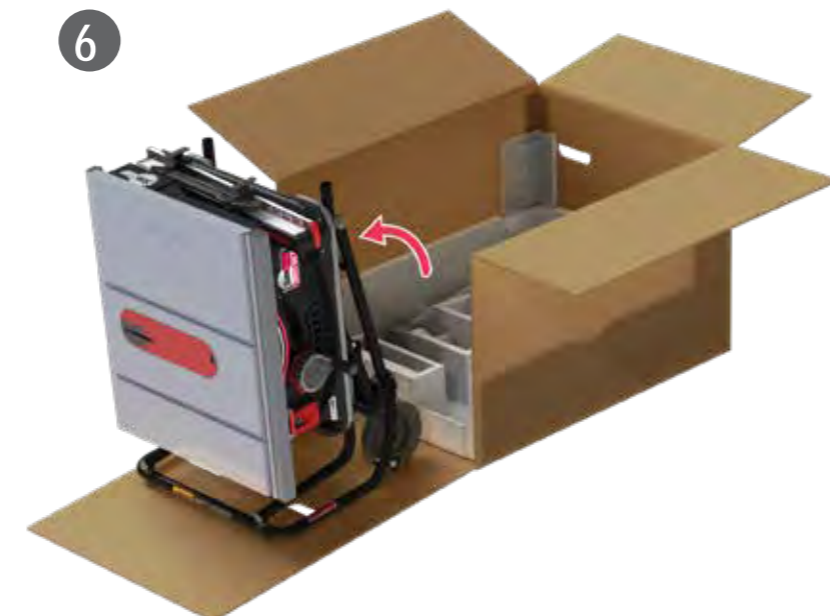

6 Une fois les roues montées, inclinez la scie et le chariot en position verticale.



7 Glissez la poignée marquée "L" dans le tube le plus proche de l'avant de la scie et boulonnez en place. Serrez suffisamment le boulon pour comprimer les tubes afin que la poignée ne bouge plus. Installez la poignée marquée "R" de la même manière dans l'autre tube.



8 N'essayez pas de soulever la lame avant que les étapes 8 et 9 ne soient terminées. Enlevez la scie du carton. Basculez la scie vers le bas pour qu'elle repose sur les poignées du chariot. Saisissez et serrez la plaque arrière contre le volant d'élévation (8A) et faites pivoter le volant vers la droite (8B) jusqu'à ce que l'aiguille rouge soit au-dessus de la marque des 45 degrés (8C). Relâchez la plaque arrière pour verrouiller l'inclinaison à 45 degrés.



9 À l'arrière de la scie, tendez la main dans l'ouverture et retirez un morceau de ruban rouge qui maintient en place une goupille d'expédition en métal (9A). Retirez ensuite complètement la goupille d'expédition métallique de la scie (9B). Cette goupille maintient le mécanisme d'élévation en place pendant l'expédition et peut maintenant être jetée.

## VOUS AVEZ DES QUESTIONS ?

Téléphonez-nous : 503-563-5822  
ou envoyez-nous un courriel : [jobsite.service@sawstop.com](mailto:jobsite.service@sawstop.com)

Notre équipe de support technique est en attente, du lundi au vendredi, de 7 h à 17 h, heure normale du Pacifique, pour vous aider avec tout ce dont vous avez besoin.



# FÉLICITATIONS ! COMMENÇONS TOUT DE SUITE

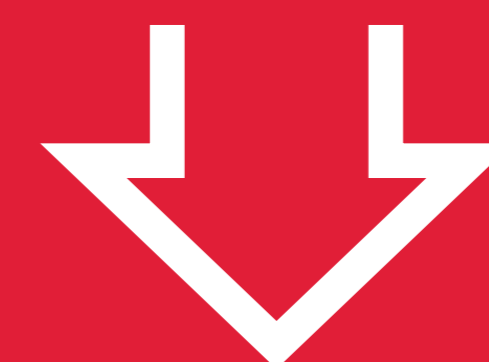

FÉLICITATIONS !  
VOTRE SCIE EST MAINTENANT ASSEMBLÉE



## INSTALLER LE COUTEAU DIVISEUR OU LA PROTECTION DE LAME

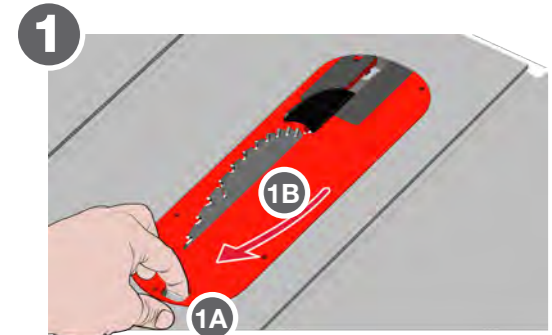

1 Pressez le loquet sur la table insert (1A), puis soulevez l'insert vers le haut et vers l'avant de la scie (1B).

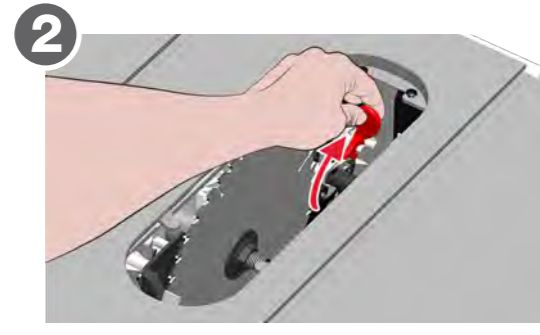

2 Ouvrez la pince en tendant la main dans l'ouverture et en soulevant la poignée rouge.

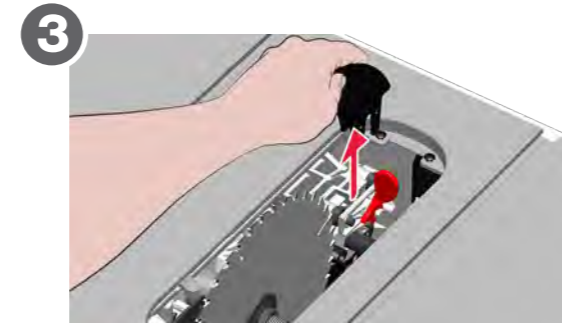

3 Faites glisser le couteau diviseur ou la protection de lame hors de la pince.

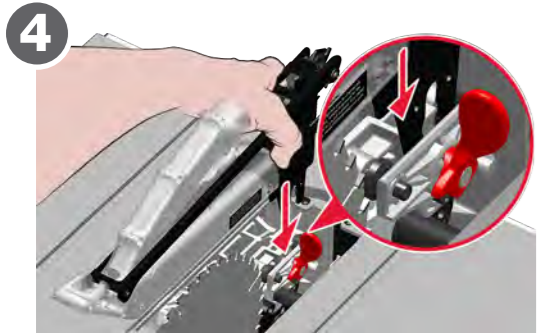

4 Placez le couteau diviseur ou le protège-lame dans le collier de serrage.



5 Abaissez la poignée rouge pour fermer la pince.



6 Avec l'arrière de l'insert de table incliné vers le bas, glissez l'insert de table dans l'ouverture de la table de façon à ce que les vis du bas de l'insert de table glissent sous les vis de la table.

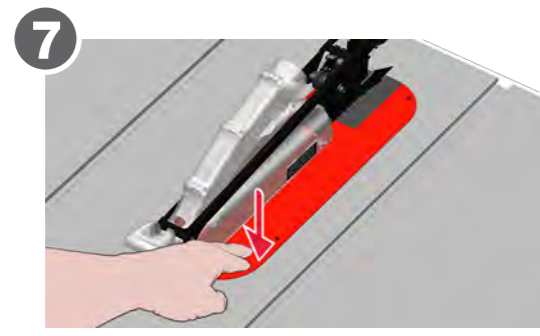

7 Appuyez sur l'avant de l'insert de table pour le verrouiller.

**!** Coupez toujours l'alimentation et débranchez le cordon d'alimentation avant de remplacer le couteau diviseur ou la protection de lame.

## LOCALISER LES ACCESSOIRES



1 Relevez la poignée de rallonge de table.



2 Faites glisser la rallonge de table jusqu'à sa position d'ouverture la plus éloignée. Faites glisser le tiroir de rangement.



3 Soulevez le couvercle pour localiser les accessoires de la scie et le guide d'utilisation.

## LOCALISER ET INSTALLER LE GUIDE LONGITUDINAL



1 Le guide longitudinal est rangé entre parenthèses sur le côté droit de la scie, sous la rallonge de table. Soulevez le loquet gris pour enlever la clôture.



2 Faites glisser le guide hors des supports et posez-le sur la table. Assurez-vous que le levier rouge est déverrouillé.

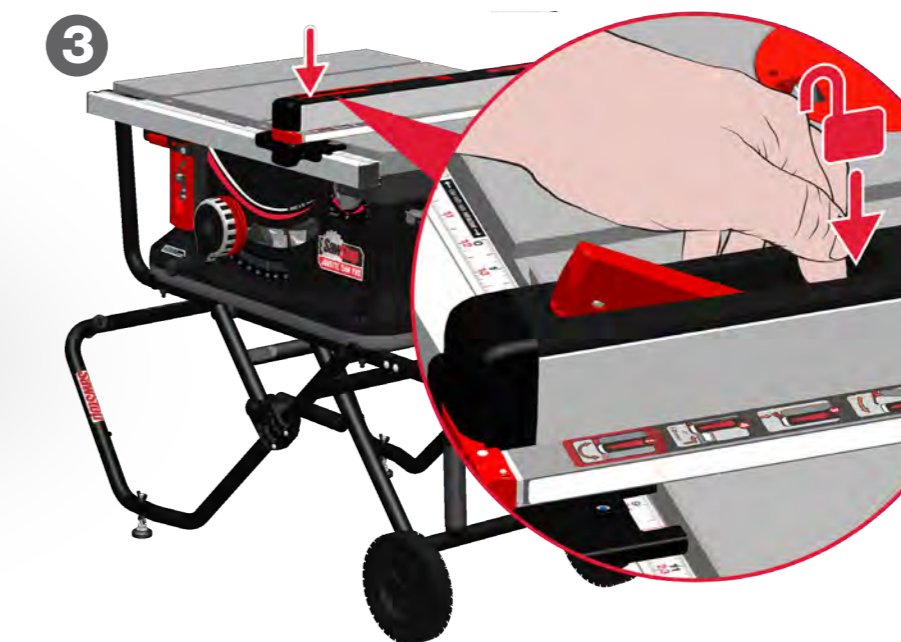

3 Alignez le guide sur le rail avant et faites-le glisser jusqu'à la position de coupe souhaitée. Appuyez sur le levier rouge pour verrouiller le guide en place.

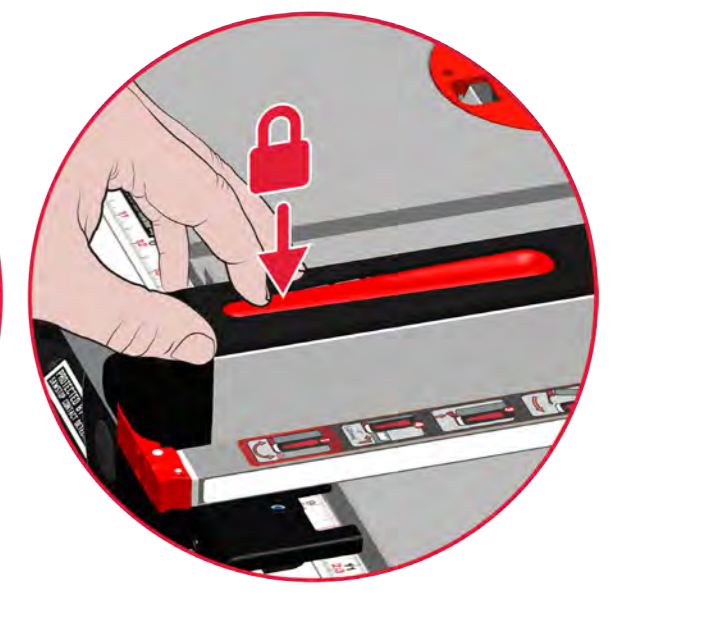

## ALLUMER ET ÉTEINDRE LA SCIE

### Allumer l'appareil



1 Une fois la palette enfoncée, mettez l'interrupteur d'alimentation en position ON.



2 Attendez que la scie se mette en marche. Un voyant vert fixe s'allume et le voyant d'état rouge clignote lentement jusqu'à ce que la scie soit prête.



3 Une fois que le voyant rouge cesse de clignoter et s'éteint, la scie est prête à l'emploi. Si le voyant rouge reste allumé, reportez-vous au manuel du propriétaire.



4 Tirez la palette vers l'extérieur pour faire tourner la lame.

### Éteindre l'appareil



1 Poussez la palette vers l'intérieur pour arrêter le moteur.



2 Le voyant d'état vert clignote rapidement pendant que la lame tourne vers le bas, jusqu'à ce qu'elle s'arrête complètement.



3 Lorsque le voyant vert est allumé, la scie est prête à s'éteindre.



4 Après avoir terminé toutes vos coupes, placez l'interrupteur d'alimentation en position arrêt.

## UTILISER LE CHARIOT MOBILE



1 Soulevez le couvercle pour localiser les accessoires de la scie et le guide d'utilisation.



2 Saisissez les poignées et appuyez sur le levier de verrouillage. Tirez les poignées vers le bas. Les roues pivotent vers le bas et vers l'arrière. Le chariot se verrouillera en place une fois que la scie sera en position verticale.



3 Pour rabattre le chariot, saisissez les poignées, appuyez sur le levier de verrouillage, puis soulevez les poignées. Poussez les roues vers l'avant jusqu'à ce qu'elles se verrouillent en place.